ferag...

INNOVAZIONE AL
SERVIZIO DEI QUOTIDIANI

La sale di allestimento e spedizione a supporto dei nuovi prodotti e della pubblicità

Da quando aggiungiamo valore ai prodotti stampati?

ferag...

INNOVAZIONE AL
SERVIZIO DEI QUOTIDIANI

1976 - Stoccarda

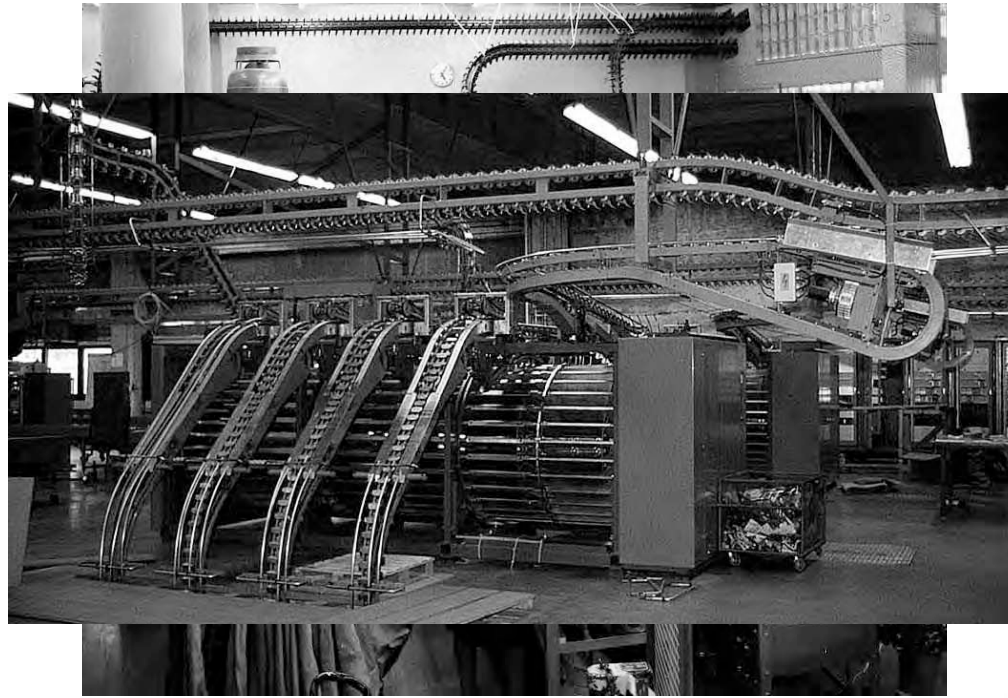

Milestones

ferag...

INNOVAZIONE AL
SERVIZIO DEI QUOTIDIANI

- 1976 – Sistema di Inserimento
- 1976 – Alimentazione da disco dei prestampati
- 1980 – Sistema di pre-raccolta della pubblicità
- 1982 – Inkjet sul trasportatore
- 2005 – Memostick
- 2006 – StreamStitch sistema punto metallico sulla catena
- 2007 – MemoFlag
- 2008 – ?

ferag...

INNOVAZIONE AL
SERVIZIO DEI QUOTIDIANI



IFRA Italia 2008 - Sirmione 18 -19 giugno 2008

RollStream...

ferag...

INNOVAZIONE AL
SERVIZIO DEI QUOTIDIANI



- Raccolta prodotti per inserimento
- Concetto modulare espandibile

RollStream ROS

ferag...

INNOVAZIONE AL
SERVIZIO DEI QUOTIDIANI



- Per un'alto numero inserti
- Regionalizzazione inserti

Cucitura e taglio in linea

ferag...

INNOVAZIONE AL
SERVIZIO DEI QUOTIDIANI



inserimento

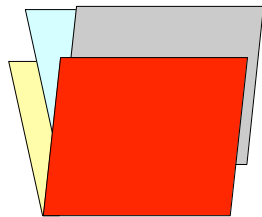

cucitura

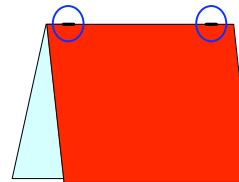

taglio

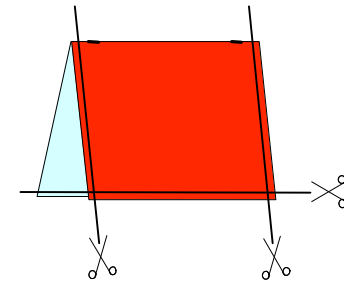

PolyStream a Drupa 2008

ferag...

INNOVAZIONE AL
SERVIZIO DEI QUOTIDIANI

Alimentare, raccogliere, cellofanare,
confezionare, indirizzare, legare

- Polybagging a 30.000 cel/h
- Modulare
- Fino a 36 prodotti
- Modulare

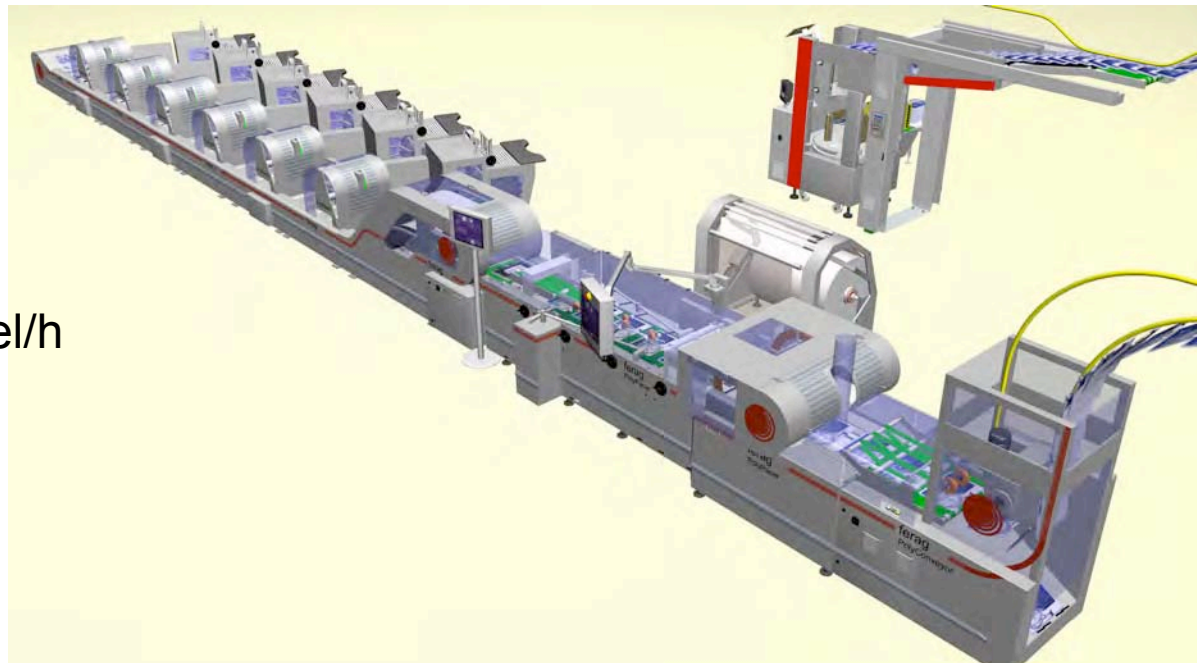

UTR- La pinza universale

ferag...

INNOVAZIONE AL
SERVIZIO DEI QUOTIDIANI

Pinza basculante

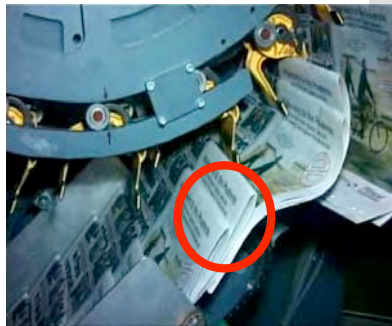

IFRA Italia 2008 - Sirmione 18 -19 giugno 2008

Il valore aggiunto!

ferag...

INNOVAZIONE AL
SERVIZIO DEI QUOTIDIANI



MemoStick®



MemoFlag™

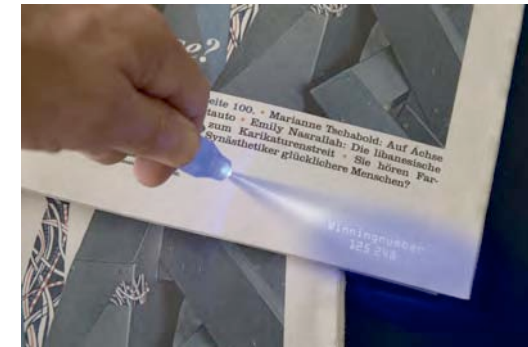

Spot-On™

Sigillare la copia!

ferag...

INNOVAZIONE AL
SERVIZIO DEI QUOTIDIANI

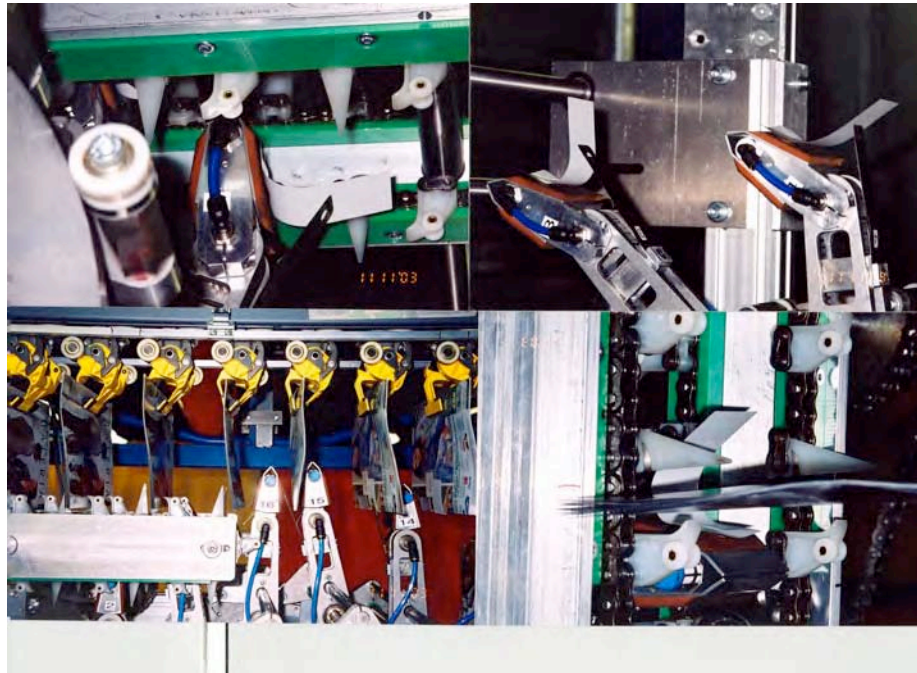

- ◆ Sigillo adesivo non removibile
- ◆ Trasparente o stampato
- ◆ Controllo resa

Spot-on / ink-jetting

ferag

INNOVAZIONE AL
SERVIZIO DEI QUOTIDIANI

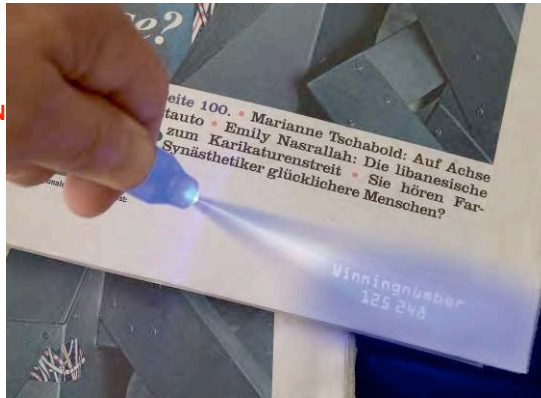

- ◆ Numeri della lotteria
- ◆ Messaggi speciali
- ◆ indirizzamento
- ◆ Inchiostro invisibile

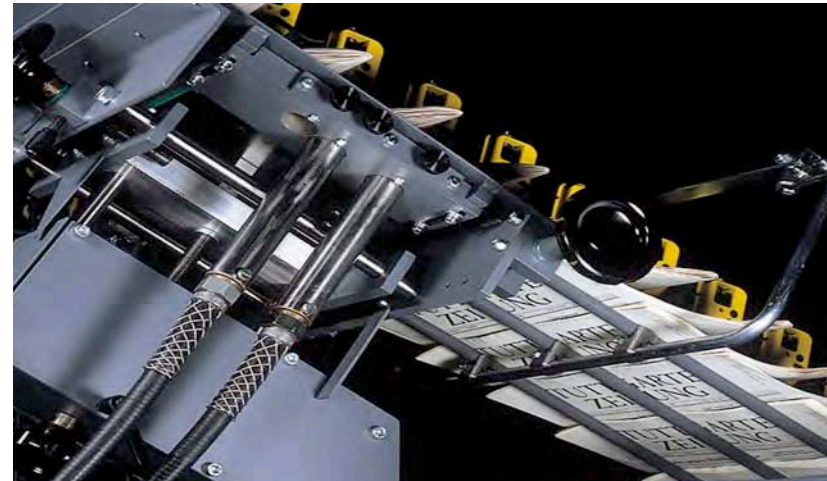
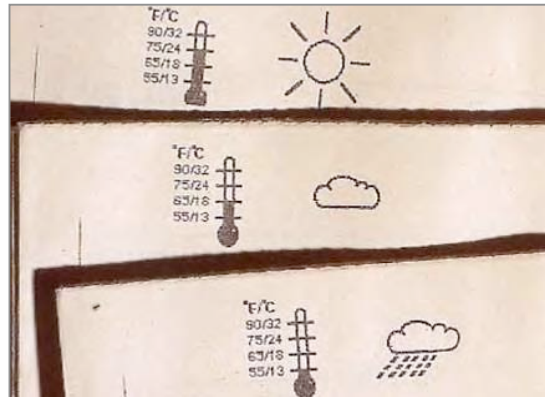

MemoFlag

ferag...

INNOVAZIONE AL
SERVIZIO DEI QUOTIDIANI



MemoFlag

ferag...

INNOVAZIONE AL
SERVIZIO DEI QUOTIDIANI



- Crea spazi pubblicitari esclusivi
- Pubblicità interattiva
- Attira l'attenzione
- Rapido ritorno dell'investimento



MemoFlag

ferag...

INNOVAZIONE AL
SERVIZIO DEI QUC

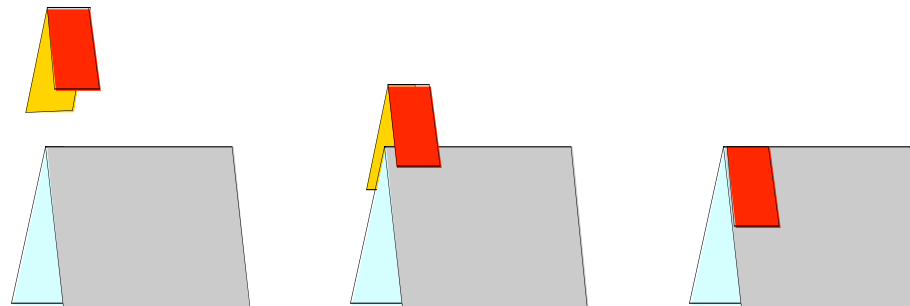

Integrazione nel sistema

ferag...

INNOVAZIONE AL
SERVIZIO DEI QUOTIDIANI

sezione di canale (incl. con la macchina)



catena d'alimentazione

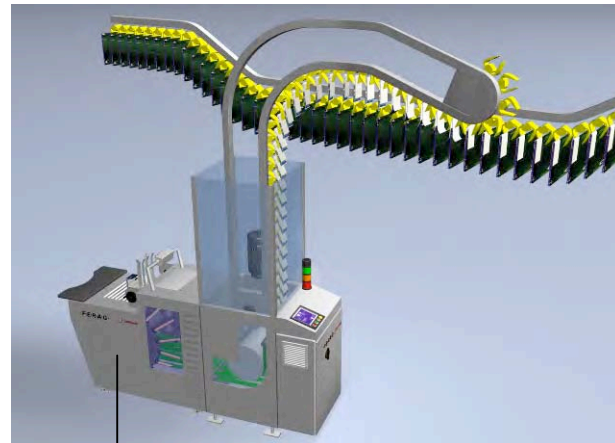

alimentatore mobile

modulo di alimentazione fisso

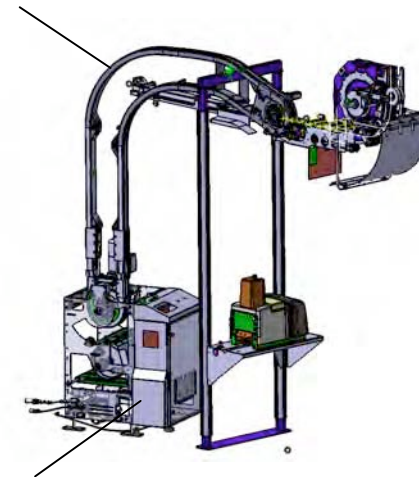

Applicazione di colla

ferag...

INNOVAZIONE AL
SERVIZIO DEI QUOTIDIANI

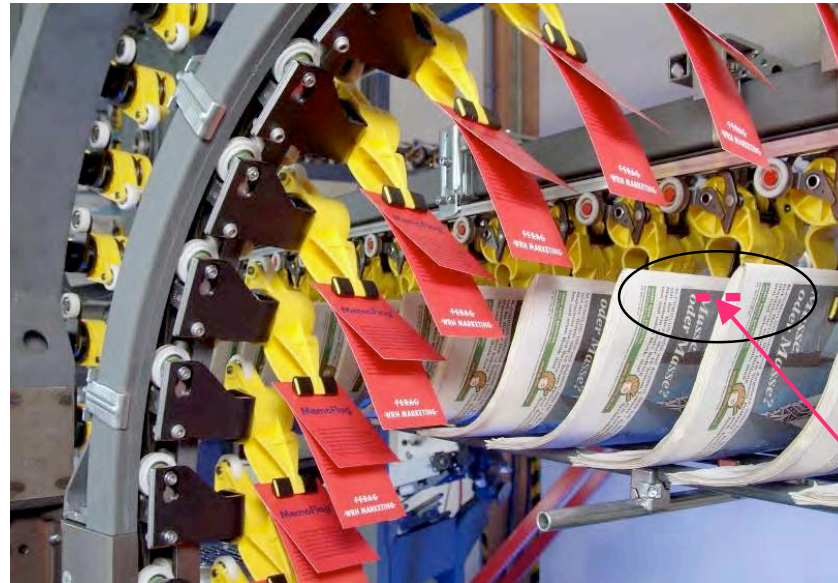

colla applicata
in questa zona



MemoFlag

ferag...

INNOVAZIONE AL
SERVIZIO DEI QUOTIDIANI

- ◆ Booklet
- ◆ Pagine A4 piegate
- ◆ Applicazioni speciali (monete, bustine, etc)
- ◆ Prodotti di forma irregolare
- ◆ Inchiostri fluorescenti, metallici, etc..

the Flag flies,
ideas fly



MemoFlag

ferag...

INNOVAZIONE AL
SERVIZIO DEI QUOTIDIANI

the Flag flies,
ideas fly



IFRA Italia 2008 - Sirmione 18 -19 giugno 2008

MemoStick®

ferag...

INNOVAZIONE AL
SERVIZIO DEI QUOTIDIANI

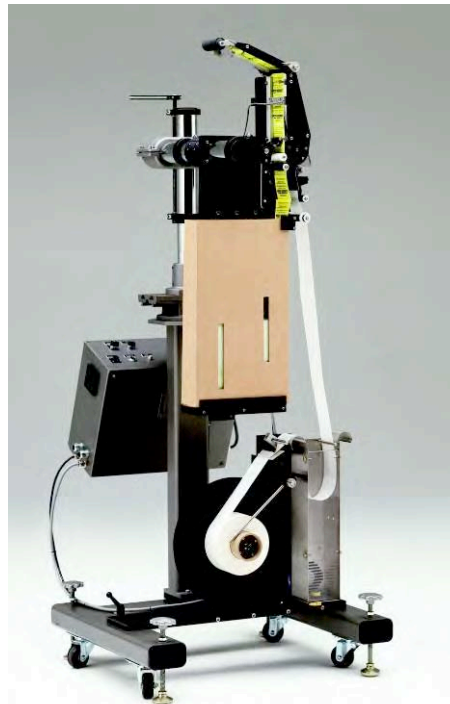

- ◆ Area di applicazione prestabilita
- ◆ Solo sulla prima pagina
- ◆ Alimentazione leporello

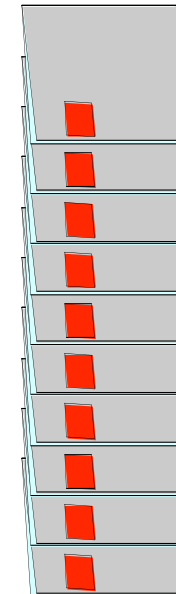

MemoStick® Mercato Editoriale

ferag...

INNOVAZIONE AL SERVIZIO DEI QUOTIDIANI

MADRID 25 marzo
ROMA 1 aprile
BERLINO 8 aprile
 OGNI VENERDÌ
 A 7,90 EURO
 CITY BOOK
 CORRIERE DELLA SERA

*Plus que
 2 jours pour
 réserver
 vos actions.*
(Retrouvez les modalités de l'offre dans le Figaro Economic)
 Bienvenue
 ADF

CORRIERE DELLA SERA
 E' Ratzinger: Benedetto XVI
1 NOTIZIA RICEVUTA
 Corriere via SMS:
 notizie immediate e dovunque sei.
 PROVA IL SERVIZIO: LA PRIMA SETTIMANA È GRATIS.
 INVIA UN SMS CON SCRITTO CORRIERE AL 49456
 CORRIERE DELLA SERA

Dans ce numéro
 Le Monde des Livres
 Spécial
 Festival d'Angoulême
 Auch
 le mo

HET LAATSTE NIEUWS
 1.034.100 lezers
 houden van hun krant
 elke dag!

La Gazzetta dello Sport
 Ricaricabile
OGGI con GAZZETTA LA7 CARTAPIÙ a soli 9€ anziché 11€
 CARTAPIÙ

UI NON
 DU 9 AU 28 MAI,
 JOUEZ AVEC L'EUROPE
 DANS Le Monde.
 PLUS DE 160 PRIX
 À GAGNER.

Aujourd'hui, gadget
GRATUIT
 avec votre journal
 Demandez-le à votre libraire.
En échange de ce bon. Valable uniquement le 22/06/2008. Dans la limite de stock disponible. Sans obligation d'achat.

DOMANI A CENA
 Gnocco fritto
 Erbazzone
 Ravioli dolci
 Assapora le ricette de
 "La grande cucina regionale".
 Domani **IN REGALO**
 il primo volume: Emilia Romagna.
CORRIERE DELLA SERA

LONDRA 25 febbraio
AMSTERDAM 4 marzo
NEW YORK 11 marzo
 OGNI VENERDÌ
 A 7,90 EURO
 CITY BOOK
 CORRIERE DELLA SERA

MemoStick®

ferag...

INNOVAZIONE AL
SERVIZIO DEI QUOTIDIANI

Vouchers



Nuovi lanci



Nuove Aperture



Buoni Sconto



Offerte Speciali



MemoStick® Mercato Automobilistico



RICORDA
Nuova Passat Variant.
Da vedere assolutamente.
Dal 12 al 17 settembre.

VAI SU www.volkswagen.it
e scopri gli eventi della settimana
organizzati dai Concessionari
Volkswagen.



LES FOLIES
VIENI ANCHE
**VENERDI' 10
e SABATO 11**
FINO ALLE 21.00
IN TUTTA LA RETE RENAULT.



RENAULT

Baciati da
aprilia

I concessionari Aprilia
hanno mille modi per conquistarvi.
www.aprilia.com/baciatidaprilia

Tijd voor uw eigen Mercedes?



Begin dit weekend alvast met een gratis dienstverlening en
ruil deze sticker in tijdens het lanceringsevenement van
Nearly New Car bij groep JAM. Zie website in deze krant!

 **Nearly New Car**
Center

BMW
Hinterlassung
Hamburg



Preuze ieri Fahrzeug

Der countdown läuft.
Nur noch bis 30.09.2005!

www.bmw-hamburg.de
Behalten Sie den Überblick.
Alle Fahrzeuge, alle Preise, Standort und Verkaufstatus

MemoStick® Servizi Finanziari



Vuoi risparmiare sulla polizza auto?

Non aspettare la scadenza della tua polizza. Fai subito un preventivo e blocca il prezzo per un anno*.

800-999.999
www.genialloyd.it

genialloyd
una società Ras

n. urbano 02.26102005
* Inadempiti validi solo sul prodotto auto fino al 30/06/2005

BANCA POPOLARE DI LODI

DA 140 ANNI DI STORIA NASCE BANCA POPOLARE ITALIANA.

BANCA POPOLARE ITALIANA

usami.

MasterCard

5000 0000 0000 0000
03/06
MICHELE GAUDENZI

Questo weekend invia un sms al **335 77 55 572** con il numero di autorizzazione della ricevuta. E scopri subito se hai vinto. Regolamento su www.cartamastercard.it

800.111.666
Chiama!
VISA

VISA
VISA Electron
Oggi paghi tu, domani offre Visa
Circuito 1484 dal 1/04/06 al 29/06/08 - Regolamento: www.visafrance.it

MemoStick

webmiles VISA MasterCard

Wir belohnen Sie für jeden Einkauf.

Kreditkarte im ersten Jahr zum 1/2 Preis und 2500 webmiles als Willkommensgeschenk. Gültig bis 31.03.03.

Jetzt profitieren:
www.viseca.ch/webmiles
Referenz Code: CASH

Gratis webcam bij hypotheekofferte!
Lever deze sticker in.



Op = op, alleen bij kantoren in Amsterdam e.o.

FORTIS BANK

Tegen inlevering van deze actiesticker ontvangt u **25 % korting op uw afsluitprovisie!***

Voor elke Amsterdammer een hypotheek. Bel (020) 777 78 78

Het is tijd voor de Rabobank.

* Kijk op www.amsterdam.rabobank.nl voor de actievoorsorten. Toeslag bij BRK te Tiel. Rabobank

MemoStick® Eventi culturali

Carod sólo rectifica sobre el apoyo a Madrid 2012 tras las protestas de los productores de cava catalán

SU VIVIENDA Páginas 14

LA LUNA DE METROPOLI

MAMMA MIA!

Un año más, su cita con el arte y la historia

FERIARTE
XXVIII Feria Internacional de Artes y Antigüedades

DEL 11 AL 19 DICIEMBRE

Parque Ferial Juan Carlos I

www.feriarte.ifema.es

libre ones arquía re Chipre

tamente mur y probado y late y Occide se se iniciará mo el preside mo y pelmeri Jan Peter Blü Sigue en página

El Gobierno pagará a imanes para que presen asistencia religiosa a los islamistas presos

MAMMA MIA!

Apúntate ahora de M-V a partir de 20€ ¿Vamos?

Rusia firma un acuerdo nuclear con Irán

MAMMA MIA!

Apúntate ahora de M-V a partir de 20€ ¿Vamos?

MAMMA MIA!

Apúntate ahora de M-V a partir de 20€ ¿Vamos?

anote su próxima cita con

SIMOVTCI
FERIA INTERNACIONAL DE INFORMÁTICA, MULTIMEDIA Y COMUNICACIONES

9-14 NOV. 04
Parque Ferial Juan Carlos I

30 ANIVERSARIO FERIA de Madrid

www.simovirtual.com

Esta semana

Elton John

Telecomcerto 2005. Elton John e la sua band gratis ai Fori Imperiali, alle ore 21. Imperdibile.

TELECOM
progetto Italia

UN'AUTO IN PALIO NELLA PRIMA SETTIMANA

MAGIC CAMPIONATO

05/06

UNA SQUADRA IN REGALO

GRATIS QUI PER SCOPRIRE I TUOI CODICI

Attenzione: per attivare la magic squadra chiama il 199.24.24.50* oppure collegati al sito www.gazzetta.it/magiccampionato*; ti basterà inserire il codice di squadra e il codice segreto che trovi qui sopra e comunicarli i tuoi dati.

Consulta il regolamento completo su www.gazzetta.it/magiccampionato

metro AANBIEDING

€25,- KORTING BIJ 2 KAARTEN

THE LION KING
MUSICAL VAN HET JAAR 2005

0900-300 5000

Korting bij twee kaarten voor The Lion King. Geldig voor voorstellingen van zondagavond tot en met donderdag, vóór en na 30 september 2005. Op basis van beschikbaarheid. Niet geldig in combinatie met andere aanbiedingen. The Lion King is schakelend te zien in het Park Circusboulevard in Schoonhoven.

SE BUSCA

EL LOBO

MAÑANA VIERNES GRAN ESTRENO EN CINES

city pass
25 inviti per 2 persone

Domenica 21 Novembre, ore 20:30 Palazzetto dello Sport BARILETTA

Renato Zero
IL SOGNO CONTINUA...Tour 2004

Invia oggi un sms dalle 7,00 alle 18,00 al 20-2022150 digitando le parole: Ba zero

I lettori che riceveranno un sms di conferma potranno usufruire del premio. Il costo di ogni sms è quello previsto dal proprio piano tariffario.

IFRA Italia 2008 - Sirmione 18 -19 giugno 2008

MemoStick® Altre Applicazioni

ferag...

INNOVAZIONE AL SERVIZIO DEI QUOTIDIANI

DFDS SEAWAYS
JUST SAIL AWAY

3-DAAGSE CARIBBEAN MINICRUISE NEWCASTLE
De hele maand september per persoon vanaf slechts **65,-**

KLIK OP WWW.MINICRUISE.NL

Del 15 al 28 de marzo

8%

Descuento en carburante

Presentando este cupón en tu gasolinera Carrefour

EN LAS ESTACIONES DE SERVICIO DE Carrefour

Alcala de Henares, Alcobendas, Ciudad de la Imagen, El Pinar de las Rozas, Móstoles

Annulla il botulino. Vai in Rinascente.

Nuovo. Perfectionist [CP+]

Rughe: -36% subito, -55% dopo un mese.

In regalo* per te in Rinascente Duomo.

ESTÉE LAUDER

Vai in Profumeria GRANDE CONCORSO

Invito in Profumeria a scoprire il GRANDE CONCORSO

SHISEIDO
Body Creator

MemoStick MemoStick

DOBLE CHEESEBURGER

BURGER KING

2x

3€

Offerta valida en todos los restaurantes de Burger King. Del 15/10/02 al 27/10/02

DAL 27 GIUGNO AL 1° LUGLIO

LA NUOVA OFFERTA DI AZIONI ENEL.

Prima dell'adesione leggere il Prospetto Informativo.

Enel

SN Brussels Airlines
flyBN.com

CET ETE, JE BARI QUE JERSEY MIEUX A CORK

Les nouvelles destinations été de SN:

BARI à partir de 69€	JERSEY à partir de 78€	CORK à partir de 69€
---------------------------------------	---	---------------------------------------

Réservez maintenant sur flyBN.com

أسنانك خلقت لتبقى مدى الحياة.

إدارة طب الأسنان بمستشفى رفيق، أحدث وأفضل وأكبر مستشفى في جدة، مع أحدث وأفضل التقنيات

- مركز طب الأسنان
- مركز الدكتور طارق محمد محمد
- عيادات الشاهين طب الأسنان
- مجمع عيادات الشاهين طب الأسنان

وأحصل مجاناً على:

- كشف مجاني
- معالجة الأسنان مجاني
- معالجة الجراح
- معالجة الجراح

هذه العروض صالحة حتى 31/12/11

سبيجال

ThomasCookAirlines.com

Speel het spel **TRIPMAN** op ThomasCookAirlines.com en **WIN 100 TICKETS** voor jou en je vrienden.

BON €2,00

Korting op 24 blikjes 0,33 L Coca-Cola*, Coca-Cola light* of Coca-Cola light Lemon*. Geldig tot 30/06/2004.

32

H&M

9 820508 812004

32

HALEN

BETALEN

H&M

MemoStick® Diventa grande

ferag...

INNOVAZIONE AL
SERVIZIO DEI QUOTIDIANI

- Nuovo Applicatore Accraply
- Formati etichette max 7,2cm x 12cm
- Possibilità Upgrade macchine esistenti

PIÙ MOTIVI
PER PASSARE AL **Gpl.**

Scopri le
offerte irripetibili
fino a sabato 22/10

CONCESSIONARIE
APERTE FINO ALLE 21:00

CHEVROLET

Sail to new horizons with
XtraWin

Added value enhancements for advertisers and publishers

Discover new opportunities to boost circulation and revenue. XtraWin™ opens new markets for publishers – allowing them to use their high speed newspaper presses to produce semi-commercial publications.

With creations like XtraWin™, MemoStick®, Memo-Flag™ and Spot-On™, we offer business models ideal for newspapers seeking ways to expand their advertising portfolio and to boost advertising revenue.

Added value enhancements – matters of choice when reach, response and revenue matter.

wrh marketing...

Unternehmen für Verkauf, Handel und Service

WRH Marketing AG
Industriestrasse 1
CH-8340 Hinwil
Phone +41 44 938 70 00
Fax +41 44 938 70 70
info@wrh-marketing.com
www.wrh-marketing.com

MemoScratch®

ferag...

INNOVAZIONE AL
SERVIZIO DEI QUOTIDIANI

MemoStick®

Lo strumento innovativo per i giochi interattivi

- Un nuovo innovativo gadget promozionale per quotidiani
- Creato in collaborazione da:
 - Ferag-WRH Marketing Group: **applicatori**
 - Gruppo Pasqui: **stampa**
 - Europrint – IGI Group: →
 - Eurometing Int. group: →

creazione e gestione giochi



Valore aggiunto: quale futuro??

ferag...

INNOVAZIONE AL
SERVIZIO DEI QUOTIDIANI

Giochi interattivi
sulla prima pagina

Semplificazione della
logistica

Direct Mailing

Carte aromatizzate
sui prodotti stampati

Indirizzare il giusto prodotto
alla giusta audience

Tracking dei prodotti

MemoScratch
gratta & vinci

RFID – Identificazione in radio Frequenza

Memoflag

Musica sui prodotti stampati

..... una garanzia per il nostro futuro

ferag...

INNOVAZIONE AL
SERVIZIO DEI QUOTIDIANI



IFRA Italia 2008 - Sirmione 18 -19 giugno 2008